

Schnittstellenwandler ICM4

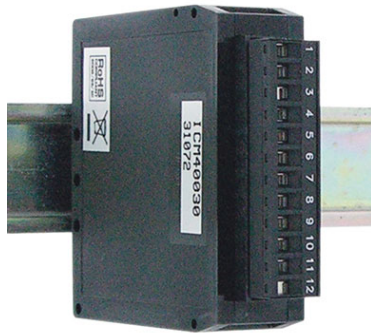

- kostengünstiger Wandler von RS232 auf RS485/RS422
- Spannungsversorgung von 9 bis 32 VDC
- 3 LEDs für RXD, TXD und Spannungsversorgung
- einfache Montage auf C- oder Hut-Schiene

<https://www.wachendorff-prozesstechnik.de/ICM4>

Beschreibung

Mit dem Schnittstellenwandler ICM4 können Geräte, die über eine RS232-Schnittstelle verfügen, mit Geräten verbunden werden, die eine RS485- bzw. RS422-Schnittstelle besitzen. Dabei müssen sich beide Datenformate entsprechen. 3 LEDs auf der Frontseite zeigen an, ob die Spannungsversorgung anliegt (grüne LED leuchtet) und ob über die RS232-Schnittstelle gesendet (TXD-LED blinkt) oder empfangen wird (RXD-LED blinkt). Als Spannungsversorgung werden 9 bis 32 VDC benötigt. Der ICM4 wird einfach auf eine C- oder Hutschiene geschnappt.

Produkt-Details

RS232	RXD: max. +/- 30 VDC. logisch 1: < 0,8 VDC, logisch 0: > 2,4 VDC. TXD: logisch 1: -8 VDC (typ.), logisch 0: +8 VDC (typ.)
RS485	Differenzspannung am Ausgang: max. +/-5 VDC (ohne Last). Differenzspannung am Eingang: max. +/-5 VDC. logisch 1: < -0,2 VDC, logisch 0: > +0,2 VDC. Bis zu 32 RS485-Empfänger können parallel betrieben werden.
Maximale Kabellänge	RS232: 15 m. RS485: 1200 m.
Baudrate	min. 9600 Baud, max. 19200 Baud.
Spannungsversorgung	9 - 32 VDC, max. 75 mA.
Umgebungsbedingungen	Betriebstemperatur: 0°C...+50°C. Oberhalb 26 VDC-Versorgung: 40°C. Lagertemperatur: -40...+75°C. 85 % rel. Luftfeuchtigkeit.
Elektromagnetische Verträglichkeit CE konform	- Störaussendung: EN 50 081-2 - Störfestigkeit: EN 50 082-2. - UL Recognized: E179259
Anschluss	über abnehmbare Schraubklemmen.
Gehäuse	stabiles Kunststoffgehäuse.
Abmessungen	B 25 mm x H 98 mm x T 79 mm.
Gewicht	ca. 90 g.
Lieferumfang:	Gerät, Betriebsanleitung.
Zolltarifnummer:	8504 40 95
Hersteller:	Red Lion Controls, USA.

Bestell-Nr. Produkt(e)

ICM40030	Schnittstellenwandler ICM4 RS232/ RS485/422
----------	------------------------------------------------

Zeichnungen

Abmessungen (mm)

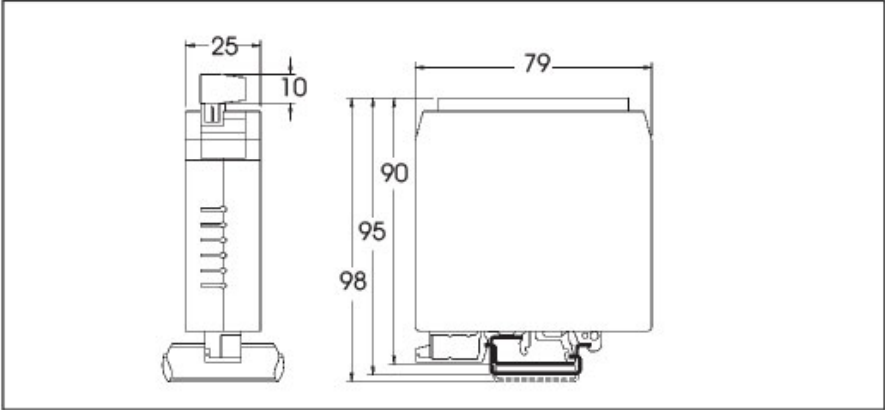

Abmessungen (in mm)

Zeichnungen

Anschlüsse:

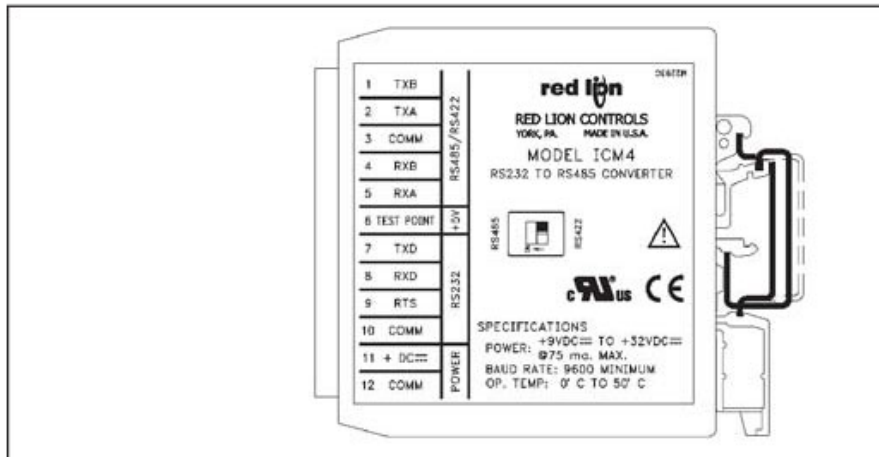

Anschlüsse (Schraubklemmen):

1 TXB	RS485/RS422	Sendedaten plus TX+
2 TXA	RS485/RS422	Sendedaten minus TX-
3 COMM	RS485/RS422	Signalmasse
4 RXB	RS485/RS422	Empfangsdaten plus RX+
5 RXA	RS485/RS422	Empfangsdaten minus RX-
6 TEST POINT		Testklemme +5 V
7 TXD	RS232	Sendedaten
8 RXD	RS232	Empfangsdaten
9 RTS	RS232	Sendebereit
10 COMM	RS232	Signalmasse
11 + DC		Versorgung 9 bis 32 VDC
12 COMM		Masse

Zeichnungen

Typische Anschlüsse RS232/RS485:

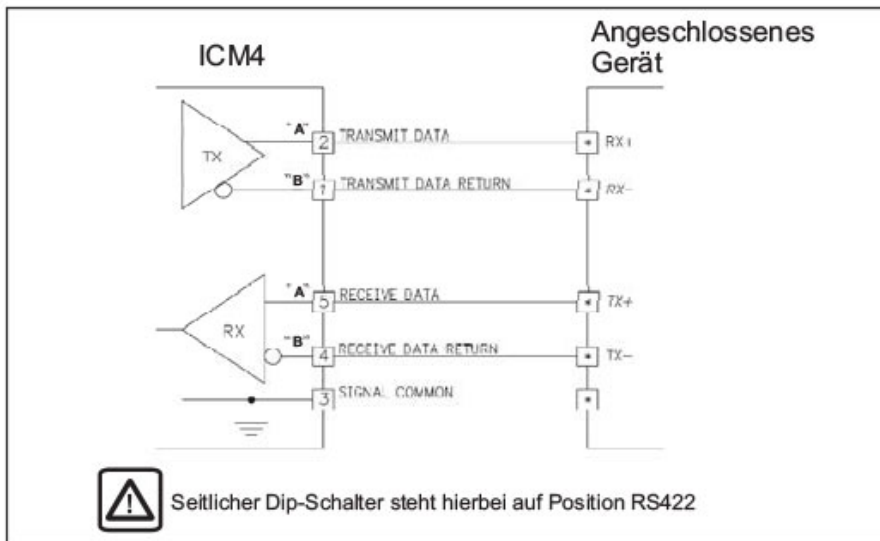

Typischer RS422-Anschluss

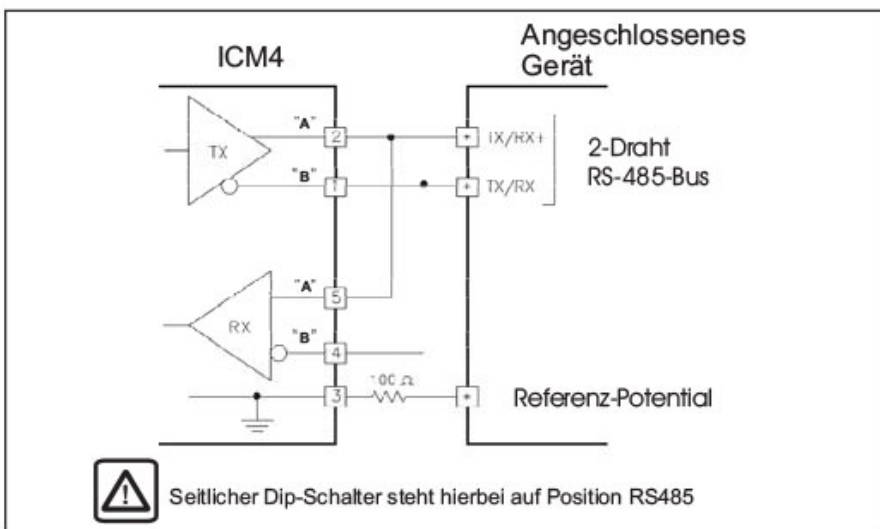

Typischer RS485-Anschluss



Wachendorff Prozesstechnik GmbH & Co. KG
Industriestrasse 7 • 65366 Geisenheim
Germany

Tel: +49 (0) 67 22 / 99 65 - 20
E-Mail: wp@wachendorff.de
www.wachendorff-prozesstechnik.de

