

PM-50 AC/DC-Leistungsmodul Installationsanleitung

- Eingang: 85 VAC bis 240 VAC
- Unterstützt 4,3" und 3,5" PM-50 Zähler
- Abnehmbare Klemmleiste

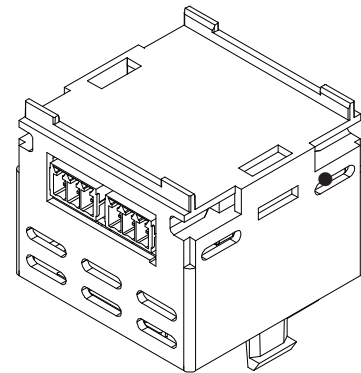

FÜR DEN EINSATZ IN
EXPLOSIONSGEFÄHRDETEN BEREICHEN:
Klasse I, Division 2, Gruppen A, B, C und DT4A



MODULPAKET CHECKLISTE

Diese Produktverpackung sollte die unten aufgeführten Teile enthalten. Sollten Teile fehlen oder beschädigt sein, wenden Sie sich bitte umgehend an Red Lion.

- AC/DC-Leistungsmodul für Schaltschrankmontage
- Zubehör-Pack
- Installationsanleitung

ABMESSUNGEN in mm (Zoll)

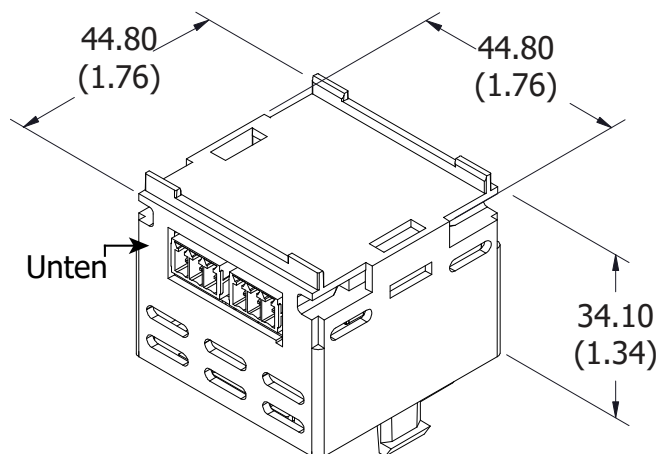

ZUSAMMENFASSUNG SICHERHEIT

Alle sicherheitsrelevanten Vorschriften, örtlichen Bestimmungen sowie Anweisungen, die in diesem Dokument oder auf den Geräten erscheinen, müssen beachtet werden, um die persönliche Sicherheit zu gewährleisten und um Schäden am Gerät oder an den angeschlossenen Geräten zu vermeiden.

Verwenden Sie diese Produkte nicht als Ersatz für eine ordnungsgemäße Sicherheitsverriegelung. Kein softwarebasiertes Gerät (oder ein anderes Solid-State-Gerät) sollte jemals so konzipiert werden, dass es für die Aufrechterhaltung der Personensicherheit oder für Folgeschäden an nicht mit Schutzvorrichtungen ausgestatteten Geräten verantwortlich ist. Red Lion lehnt jegliche Verantwortung für direkte oder Folgeschäden ab, die sich aus der Verwendung dieses Geräts in einer Weise ergeben, die nicht mit diesen Spezifikationen übereinstimmt.



VORSICHT: Gefahrensituation

Lesen Sie vor der Installation und dem Betrieb des Geräts die vollständige Anleitung.



WARNUNG - EXPLOSIONSGEFAHR - IN EXPLOSIONSGEFÄHRDETEN BEREICHEN IST VOR DEM AUSTAUSCH ODER DER VERDRÄHTUNG VON MODULEN DIE STROMZUFUHR ZU UNTERBRECHEN.



Dieses Gerät ist nur für den Einsatz in Bereichen der Klasse I, Division 2, Gruppen A, B, C, D oder nicht gefährlichen Bereichen geeignet.

BESTELLINFORMATIONEN

ARTIKELNUMMER	BESCHREIBUNG
PMM000PWACP00000	AC/DC-Leistungsmodul

Eine Auflistung der gesamten PM-50 Produktfamilie und des Zubehörs finden Sie unter www.redlion.net.

TECHNISCHE DATEN

Hinweis: An den PM-50 4,3" können maximal 5 Module angeschlossen werden, am 3,5" Modell maximal 3 Module. Von jedem Funktionstyp (d. h. Kommunikation, Relais, Analogausgang) kann nur ein Modul installiert werden.

- 1. STROM:** Die Stromversorgung ist energiebegrenzt gemäß Abschnitt 9.4 (NEC/CEC Class 2).
Eingang: 85 VAC bis 240 VAC $\pm 10\%$, 0,3-0,16 A
Frequenz: 50/60 Hz
Ausgang: +15 V $\pm 10\%$; 0,8 A; 12 W max
Isolierung: 3 kV zwischen Primär- und Sekundärseite
Anwendung: Dieses Modell funktioniert nur mit PM-50 Anschluss-Modulen

UMGEBUNGSBEDINGUNGEN:

Betriebstemperaturbereich: -10 bis 55 °C
Lagertemperaturbereich: -40 bis 85 °C
Vibration nach IEC 68-2-6: Betrieblich 5-500 Hz, 2 g
Schock nach IEC 68-2-27: Betrieblich 20 g
Luftfeuchtigkeit bei Betrieb und Lagerung: 0 bis 85% max.
RH nicht kondensierend

Höhenlage: Bis zu 2000 Meter
Installationskategorie II, Verschmutzungsgrad 2 gemäß der Definition in IEC/EN 60664-1

2. ZERTIFIZIERUNGEN UND KONFORMITÄTEN:

CE-geprüft
EN 61326-1 Störfestigkeit in Industriegebieten
Störaussendung CISPR 11 Klasse A
IEC/EN 61010-1
RoHS-konform
UL Hazardous: Datei # E317425
Robustes IP25-Gehäuse

3. KONSTRUKTION: Kunststoffgehäuse mit Schutzart IP25. Nur zur Verwendung in einem zugelassenen Gehäuse.

4. VERBINDUNGEN: ANSCHLÜSSEKlemmenblock mit hoher Kompression und Käfigklemme Abisolierlänge: 8-9 mm (0,32-0,35") Kapazität des Drahtquerschnitts: Vier 28 AWG (0,32 mm) massiv, zwei 20 AWG (0,61 mm) oder ein 16 AWG (2,55 mm)

5. GEWICHT: 65,2 g (2,3 oz)

HARDWARE-INSTALLATION

Installieren eines Moduls



WARNUNG - Trennen Sie das Gerät von der Stromversorgung, bevor Sie Module installieren oder entfernen.

Die Installation des Produkts muss dem National Electrical Code (NEC), dem NFPA-70 oder dem Canadian Electrical Code (CED) oder den örtlichen Vorschriften entsprechen.

Anschluss an PM-50, 4,3"



Das AC/DC Power Modul muss als letztes Modul installiert werden.

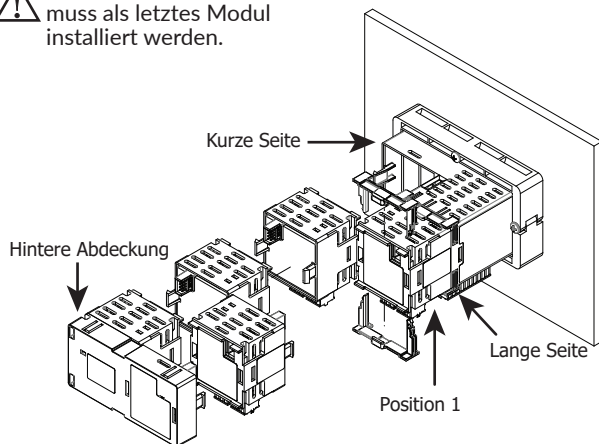

- Um ein Modul auf der hohen Seite eines 4,3" Geräts zu installieren, richten Sie die Verriegelungen des Moduls so am Host-Gehäuse aus, dass die Abdeckung des Backplane-Verbinders auf der Modulabdeckung mit der Öffnung des Backplane-Verbinders im Host-Gehäuse übereinstimmt.
- Um ein Modul an der kurzen Seite eines 4,3" Geräts zu installieren, drehen Sie das Modul um 180 Grad und richten Sie die Verriegelungen am Host mit dem Modulgehäuse so aus, dass der E/A-Anschluss nach unten zeigt.
- Setzen Sie die Host-Verriegelungen in die Öffnungen des Modulgehäuses ein, indem Sie die Verriegelungen leicht nach innen biegen.
- Drücken Sie das Modul gleichmäßig in das Anschluss-Gehäuse, bis die Verriegelungen einrasten.

- Bringen Sie die Modulverriegelungen wie gezeigt zwischen den einzelnen Modulen an, indem Sie die Schenkel der Modulverriegelungen vollständig in die Schlitz im Gehäuse einführen, bis der Knopf der Modulverriegelung mit dem Loch im Gehäuse übereinstimmt. Drücken Sie den Knopf in die Öffnung. Wiederholen Sie diese Installation zwischen den einzelnen Modulen in Ihrem System, um eine möglichst sichere Installation zu gewährleisten.

- Wenn Sie alle Module hinzugefügt haben, sollte die hintere Abdeckung auf dieselbe Weise wie die Module installiert werden.

Anschluss an PM-50, 3,5"



Das AC/DC Power Modul muss als letztes Modul installiert werden.

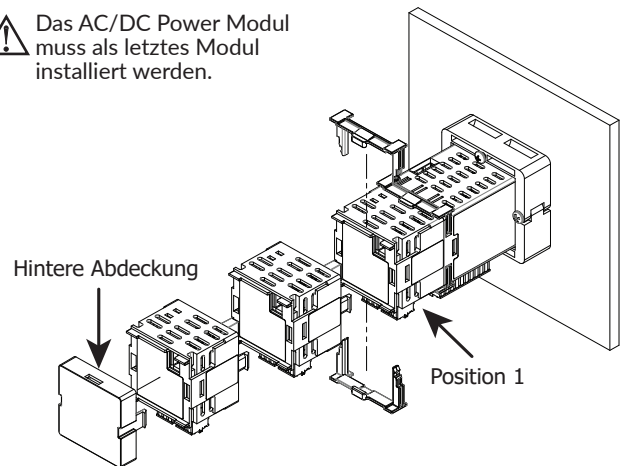

- Richten Sie die Verriegelungen des Moduls so am Anschluss-Gehäuse aus, dass die Abdeckung des Backplane-Verbinders auf der Modulabdeckung mit der Öffnung des Backplane-Verbinders im Host-Gehäuse übereinstimmt.
- Setzen Sie die Modulverriegelungen in die Öffnungen des Anschluss-Gehäuses ein, indem Sie die Verriegelungen leicht nach innen biegen.
- Drücken Sie das Modul gleichmäßig in das Host-Gehäuse, bis die Verriegelungen einrasten.
- Bringen Sie die Modulverriegelungen wie gezeigt zwischen den einzelnen Modulen an, indem Sie die Schenkel der Modulverriegelungen vollständig in die Schlitz im Gehäuse einführen, bis der Knopf der Modulverriegelung mit dem Loch

im Gehäuse übereinstimmt. Drücken Sie den Knopf in die Öffnung. Wiederholen Sie diese Installation zwischen den einzelnen Modulen in Ihrem System, um eine möglichst sichere Installation zu gewährleisten.

5. Wenn Sie mit dem Hinzufügen von Modulen fertig sind, sollte die hintere Abdeckung auf die gleiche Weise wie die Module installiert werden.

Entfernen eines Moduls



WARNUNG - Trennen Sie das Gerät von der Stromversorgung, bevor Sie Module installieren oder entfernen.

Um ein Modul aus der Baugruppe zu entfernen, entfernen Sie zunächst die Modulverriegelungen mit einem kleinen Schraubendreher (siehe Abbildung). Lösen Sie dann die Verriegelung, indem Sie die Verriegelung nach innen biegen oder einen kleinen Schraubendreher verwenden, ihn in den Schlitz an der Seite des Gehäuses einführen und die Verriegelung nach innen drücken, um die Verriegelung zu lösen. Sobald die Verriegelung gelöst ist, ziehen Sie am Modul und nehmen es aus der Baugruppe heraus.

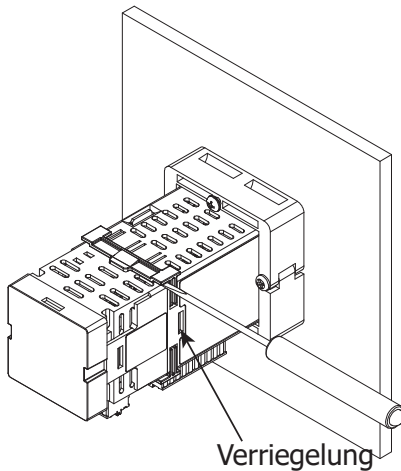

VERKABELUNG

Verdrahtungsanschlüsse

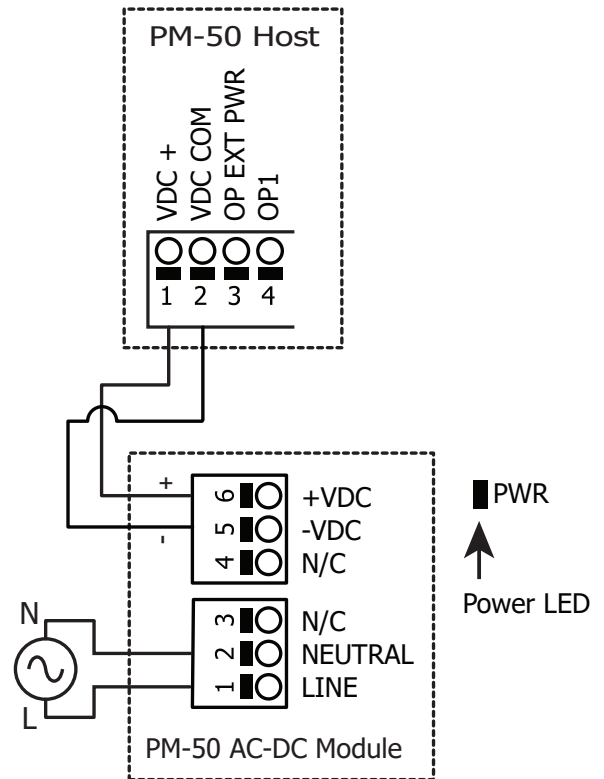

LEDs

LED/ZUSTAND	BEDEUTUNG
Schnelles Blinken	Modul initialisiert sich.
Dauerhaft EIN	Die Leistung ist gut.

Ansprechpartner:

Sollten Sie aus irgendeinem Grund Probleme mit der Bedienung, dem Anschluss oder einfach nur Fragen zu Ihrem neuen Modul haben, wenden Sie sich bitte an die technische Unterstützung von Wachendorff.



Telefon: +49 6722 9965-966

E-Mail: Support@wachendorff.de

COPYRIGHT

©2021 2021 Red Lion Controls, Inc. Alle Rechte vorbehalten. Red Lion und das Red Lion-Logo sind Warenzeichen von Red Lion Controls, Inc. Alle anderen Firmen- und Produktnamen sind Marken der jeweiligen Eigentümer.

BEGRENZTE GARANTIE

(a) Red Lion Controls Inc. (das "Unternehmen") garantiert, dass alle Produkte bei normalem Gebrauch frei von Material- und Verarbeitungsfehlern sind, und zwar für den Zeitraum, der im "Statement of Warranty Periods" (verfügbar unter www.redlion.net) angegeben ist und zum Zeitpunkt des Versands der Produkte gilt (der "Garantiezeitraum"). MIT AUSNAHME DER OBEN GENANNTEN GARANTIE ÜBERNIMMT DAS UNTERNEHMEN KEINERLEI GARANTIE IN BEZUG AUF DIE PRODUKTE, EINSCHLIESSLICH (A) EINER GARANTIE FÜR DIE MARKTGÄNGIGKEIT, (B) EINER GARANTIE FÜR DIE EIGNUNG FÜR EINEN BESTIMMTEN ZWECK ODER (C) EINER GARANTIE GEGEN DIE VERLETZUNG GEISTIGER EIGENTUMSRECHTE EINER DRITTEN PARTEI, UNABHÄNGIG DAVON, OB DIESE GARANTIE AUSDRÜCKLICH ODER STILLSCHWEIGEND DURCH DAS GESETZ, DEN HANDELSBRAUCH, DIE HANDELSGEWOHNHEITEN ODER ANDERWEITIG BEGRÜNDET IST. Der Kunde ist dafür verantwortlich, dass ein Produkt für die Verwendung durch den Kunden geeignet ist und dass eine solche Verwendung mit den geltenden lokalen, staatlichen oder bundesstaatlichen Gesetzen übereinstimmt.

(b) Das Unternehmen haftet nicht für eine Verletzung der in Absatz (a) genannten Garantie, wenn (i) der Mangel darauf zurückzuführen ist, dass der Kunde das Produkt nicht gemäß den Spezifikationen gelagert, installiert, in Betrieb genommen oder gewartet hat; (ii) der Kunde das Produkt ohne vorherige schriftliche Zustimmung des Unternehmens verändert oder repariert.

(c) Vorbehaltlich Absatz (b) wird das Unternehmen im Hinblick auf ein solches Produkt während der Gewährleistungsfrist nach eigenem Ermessen entweder (i) das Produkt reparieren oder ersetzen oder (ii) den Preis des Produkts gutschreiben oder erstatten, vorausgesetzt, dass der Kunde auf Verlangen des Unternehmens ein solches Produkt auf Kosten des Unternehmens an das Unternehmen zurücksendet.

(d) DIE IN ABSCHNITT (c) genannten Rechtsmittel sind die EINZIGEN und AUSSCHLIESSLICHEN Rechtsmittel des KUNDEN und die GESAMTE HAFTUNG des UNTERNEHMENS FÜR JEDLICHE VERLETZUNG DER BESCHRÄNKTEN GARANTIE GEMÄSS ABSCHNITT (a).